

Cahier des charges

Notre maître d'ouvrage est une jeune retraitée de 65 ans, qui a pris possession, il y a quelques mois, de son appartement de quatre pièces, acheté sur plan dans une petite ville de province. Elle est ravie de son acquisition, à une réserve près : les toilettes.

Des toilettes bien trop vastes

La pièce, d'une surface de 3 m², lui paraît démesurément grande, « *plus grande que ne l'était la salle de bains de mon studio d'étudiante !* » Elle ne s'y sent pas bien, mais manque d'idées pour transformer cet espace « *tristement vide* ». C'est pourquoi elle a décidé de faire appel à un spécialiste de l'aménagement des salles de bains.

Une solution d'hygiène par l'eau

Ce dont elle est sûre, c'est que ses futures toilettes devront être équipées d'un lave-mains et d'une solution d'hygiène par l'eau : un WC ou un abattant lavant (attention : « *pas un gros truc moche* »), une douchette hygiénique, voire – elle revient d'un voyage en Italie – un bidet (« *après tout, ce n'est pas la place qui manque...* »). Et pas question d'y mettre le lave-linge, qu'elle a installé dans la cuisine, à la place du lave-vaisselle, dont elle se passe depuis toujours.

De la déco plus que du rangement

Pour le reste, elle s'en remet au professionnel, tout en précisant que, plus que l'aspect fonctionnel, c'est la proposition décorative qui va la séduire. A noter : non seulement elle a la chance de vivre dans un grand appartement, mais adepte de Marie Kondo, célèbre home-organiser japonaise, elle estime disposer de suffisamment de rangements... Il est donc inutile d'en rajouter, prévient-elle.

Des toilettes instagrammables

Si elle aime la couleur – « *pourquoi pas un WC rose, vert ou terra cotta...* » –, elle est ouverte à toutes les suggestions pour faire de cet espace un lieu unique : une bibliothèque, une galerie de photos ou d'objets... Elle est prête à aller très loin en matière d'originalité, voulant faire de ses toilettes un lieu différent (mais pas vulgaire), fou (et chic)...

En résumé, explique notre cliente un brin excentrique, « *je veux des toilettes instagrammables !* »

Plan des toilettes à aménager

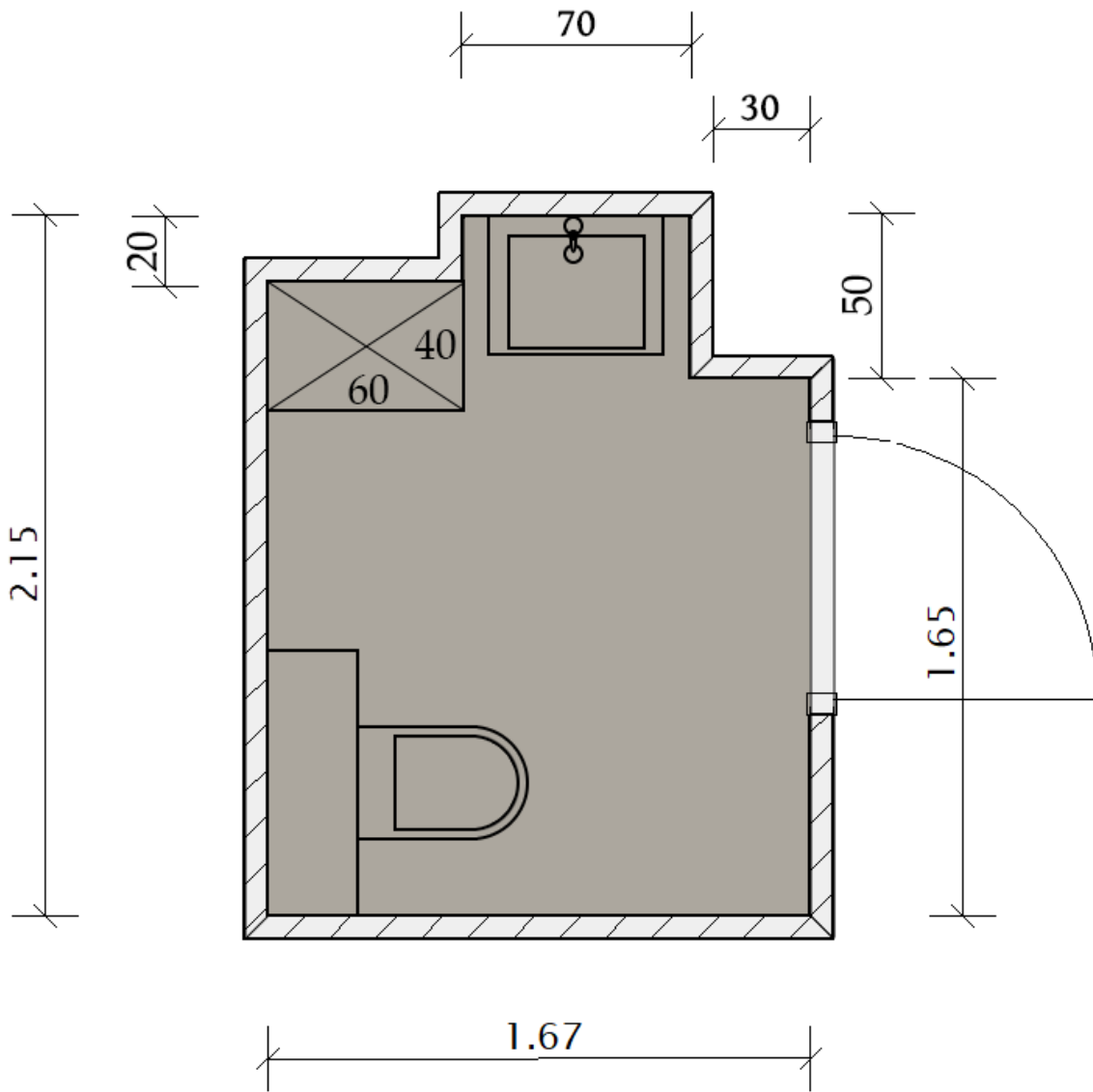

Hauteur sous plafond : 230 cm